

Центробежные вентиляторы

КВТ/КВР

КВТ/КВР

- Макс. температура перемещаемого воздуха 120 °С
- Регулирование скорости
- Встроенные термодатчики
- Низкий уровень шума

Рабочее колесо вентиляторов изготовлено из листовой оцинкованной стали, у моделей КВТ лопасти загнуты вперед, у моделей КВР – назад. Корпус с двойными стенками из листовой оцинкованной стали изолирован слоем минеральной ваты толщиной 50 мм.

Вентиляторы КВТ и КВР имеют откидную дверцу для удобства осмотра и обслуживания. Направление открытия дверцы (правое/левое) можно легко изменять. Вентилятор изолирован от корпуса с помощью соединителей и виброгасителей, встроенных в несущую раму.

Для защиты двигателя от перегрева вентиляторы оснащены встроенными термодатчиками с выводами для подключения к внешнему устройству защиты двигателя.



ЭЛЕКТРИЧЕСКИЕ ПРИНАДЛЕЖНОСТИ



REV с. 313



RTRD с. 295



RTRDU с. 295



S-DT2 с. 313



STDT с. 315

БЫСТРЫЙ ПОДБОР

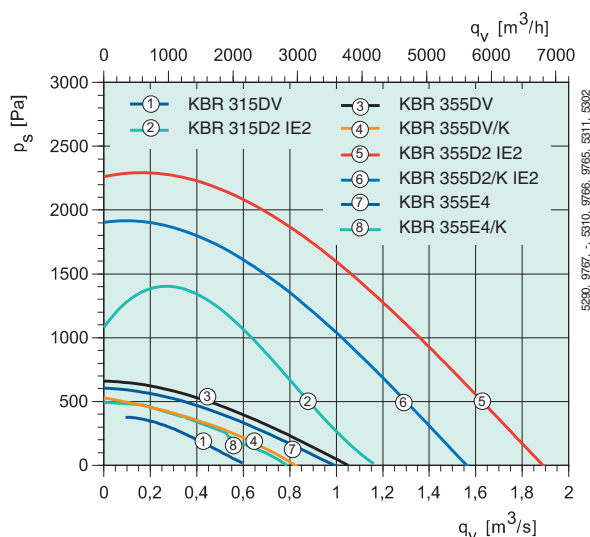
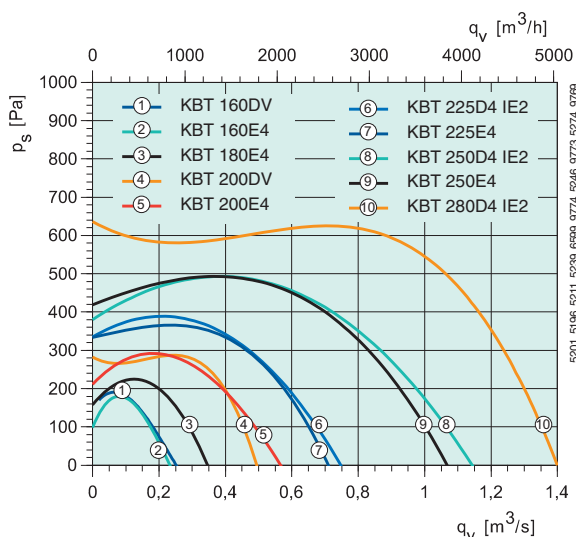

ТЕХНИЧЕСКИЕ ДАННЫЕ

Артикул		5823	5976	5824	5825	5826	33556	5828	33557	5830	33558
КВТ		160DV	160E4	180E4	200DV	200E4	225D4 IE2	225E4	250D4 IE2	250E4	280D4 IE2
Напряжение/частота	В/50 Гц	400 3~	230 ~	230 ~	400 3~	230 ~	400 3~	230 ~	400 3~	230 ~	400 3~
Мощность на валу	Вт	0.16	0.14	0.14	0.55	0.75	0.75	0.88	1.5	1.84	2.2
Ток	А	0.57	1.1	1.11	1.88	5.1	1.78	5.5	3.39	10.5	4.64
Макс. расход воздуха	м³/ч	893	832	1242	2099	1948	2689	2351	4140	3888	5004
Частота вращения	мин ⁻¹	1120	1476	1490	1360	1370	1390	1417	1400	1400	1420
Макс. темп. перемещаемого воздуха, °С		120	120	120	120	120	120	120	120	120	120
Уровень звукового давления на расст. 4/10 м	дБ(А)	31/23	31/23	34/26	37/29	37/29	39/31	38/30	44/36	45/37	47/39
Масса	кг	24	25	29	35.6	40.2	40.3	43	52.5	52	63
Класс изоляции двигателя		F	F	F	F	F	F	F	F	F	F
Класс защиты двигателя		IP 54	IP 54	IP 54	IP 54	IP 54	IP 55	IP 54	IP 55	IP 54	IP 55
Емкость конденсатора	мкФ	–	6	6	–	30	–	30	–	50	–
Тип термозащиты		STDT 16	S-ET 10	S-ET 10	STDT 16	S-ET 10	U-EK 230E	S-ET 10	U-EK 230E	S-ET 10	U-EK 230E
Регулирование скорости, пять ступеней		RTRD 2	RTRE 1.5	RTRE 1.5	RTRD 2	RTRE 7	FRQ5(S)-4A	RTRE 7	FRQ5(S)-4A	RTRE 12	FRQ5(S)-10A
Регулирование скорости, пять ступеней, 2 режима скорости		RTRDU 2	REU 1.5*	REU 1.5*	RTRDU 2	REU 7*	–	REU 7*	–	–	–
Переключатель, треугольник/звезда, 2 ст., 400 В		S-DT2	–	–	S-DT2	–	–	–	–	–	–
Регулирование скорости, плавное		FXDM	–	–	FXDM	–	FRQ(S)-4A	–	FRQ(S)-4A	–	FRQ(S)-10A
Схема подключения, с. 362–371		17	21	21	17	21	17	21	13b Y	21	13b Y

* + S-ET 10

РАЗМЕРЫ, мм

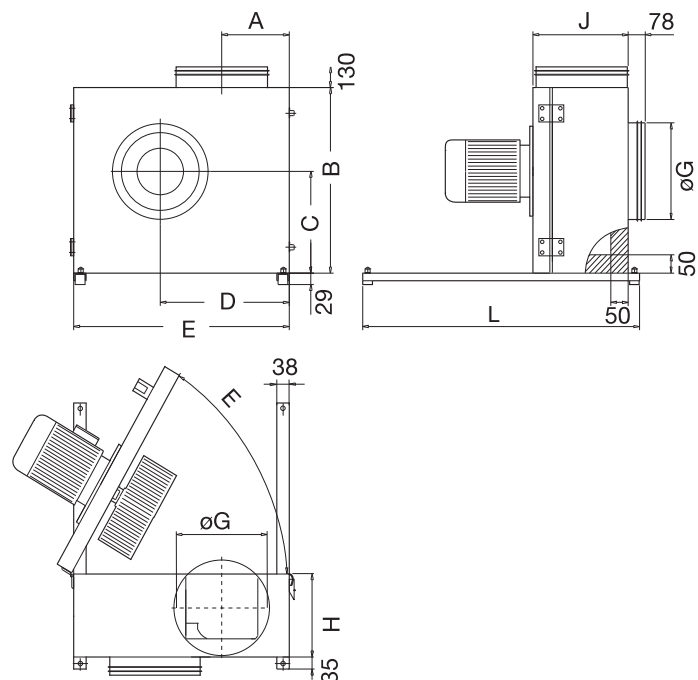

КВТ	A	B	C	D	E	øG	H	J	L
160	127,4	382	213	248	435	160	149	207	450
180	134,4	412	230	269	470	200	161	219	450
200	142,7	445	249	292	510	200	174	232	450
225	146,5	455	256	301	522	225	193	251	600
250	162	500	282	333	576	250	213	272	600
280	171,5	537	295	360	625	280	234	291	600

KBR									
315	187,5	600	339	398	690	315	249	307	800
355	206,7	655	372	451	770	355	273	331	770

ПРИНАДЛЕЖНОСТИ



Артикул		5833	33559	5835	5977	33560	33561	5980	5978
KBR		315DV	315D2 IE2	355DV	355DV/K	355D2 IE2	355D2/K IE2	355E4	355E4/K
Напряжение/частота	В/50 Гц	400 3~	400 3~	400 3~	400 3~	400 3~	400 3~	230 ~	230 ~
Мощность на валу	кВт	0,37	1,5	0,37	0,37	3,0	2,2	0,37	0,37
Ток	А	1,39	3,16	1,39	1,39	5,86	4,48	2,1	2,1
Макс. расход воздуха	м³/ч	2200	4104	3816	2952	7092	5508	3499	2801
Частота вращения	мин⁻¹	1360	2840	1360	1434	2890	2880	1330	1330
Макс. темп. перемещаемого воздуха, °C		120	120	120	120	120	120	120	120
Уровень звукового давления на расст. 4/10 м	дБ(А)	36/28	51/43	41/33	41/33	54/46	54/46	41/33	41/33
Масса	кг	75	67,1	81	81	83,3	78,3	70,1	80
Класс изоляции двигателя		F	F	F	F	F	F	F	F
Класс защиты двигателя		IP 54	IP 55	IP 54	IP 54	IP 55	IP 55	IP 54	IP 54
Емкость конденсатора	мкФ	-	-	-	-	-	-	12	12
Тип термозащиты		STDT 16	U-EK 230E	STDT 16	STDT 16	U-EK 230E	U-EK 230E	S-ET 10	S-ET 10
Регулирование скорости, пять ступеней		RTRD 2	-	RTRD 2	RTRD 2	-	-	RTRE 3	RTRE 3
Регулирование скорости, пять ступеней, 2 режима скорости		RTRDU 2	-	RTRDU 2	RTRDU 2	-	-	REU 3*	REU 3*
Переключатель, треугольник/звезда, 2 ст., 400 В		S-DT2	-	S-DT2	S-DT2	-	-	-	-
Регулирование скорости, плавное		FXDM	FXDM	FXDM	FXDM	FXDM8AM	FXDM5AM	-	-
Схема подключения, с. 362-371		17	13b Y	17	17	13b Y	13b Y	21	21

Центробежные вентиляторы

РАБОЧАЯ ХАРАКТЕРИСТИКА

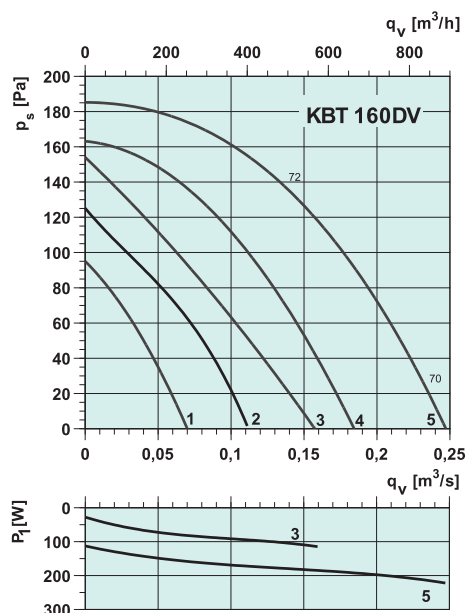

дБ(А)	Общ.	Октавные полосы частот, Гц							
		63	125	250	500	1k	2k	4k	8k
$L_{\text{вкл}}$ на входе	72	-	70	66	63	59	57	53	49
$L_{\text{вкл}}$ на выходе	74	-	72	68	65	61	59	55	51
$L_{\text{вкл}}$ к окружению	54	-	52	48	45	41	39	35	31

Условия измерений: 0,14 м³/с, 134 Па

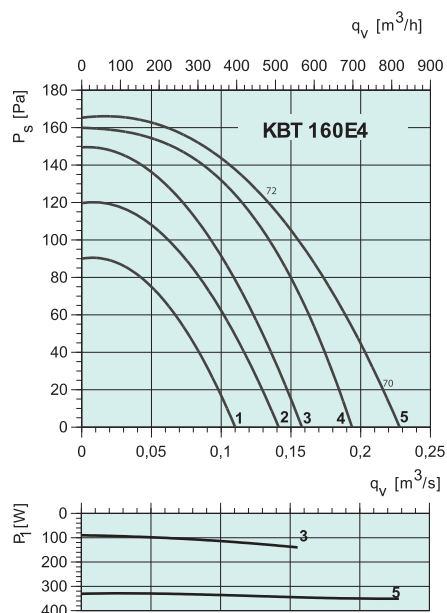

дБ(А)	Общ.	Октавные полосы частот, Гц							
		63	125	250	500	1k	2k	4k	8k
$L_{\text{вкл}}$ на входе	72	-	70	66	63	59	57	53	49
$L_{\text{вкл}}$ на выходе	74	-	72	68	65	61	59	55	51
$L_{\text{вкл}}$ к окружению	54	-	52	48	45	41	39	35	31

Условия измерений: 0,12 м³/с, 120 Па

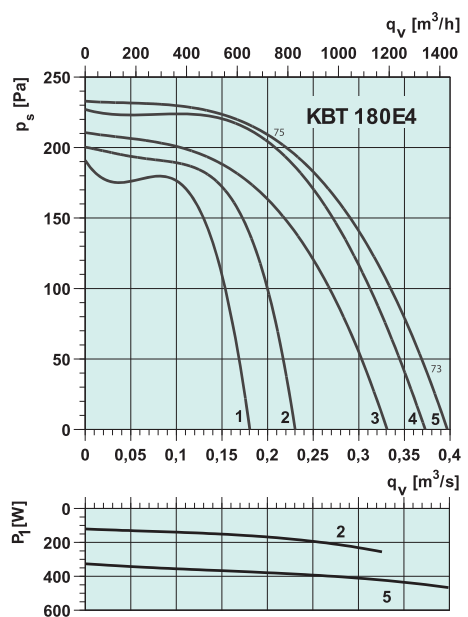

дБ(А)	Общ.	Октавные полосы частот, Гц							
		63	125	250	500	1k	2k	4k	8k
$L_{\text{вкл}}$ на входе	75	-	73	69	66	62	60	56	-
$L_{\text{вкл}}$ на выходе	77	-	75	71	68	64	62	58	-
$L_{\text{вкл}}$ к окружению	57	-	55	51	48	44	42	38	-

Условия измерений: 0,21 м³/с, 210 Па

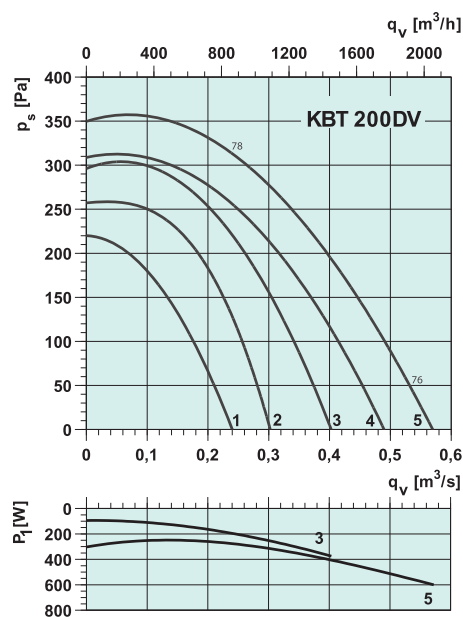

дБ(А)	Общ.	Октавные полосы частот, Гц							
		63	125	250	500	1k	2k	4k	8k
$L_{\text{вкл}}$ на входе	78	-	76	72	69	65	63	59	55
$L_{\text{вкл}}$ на выходе	80	-	78	74	71	67	65	61	57
$L_{\text{вкл}}$ к окружению	60	-	58	54	51	47	45	41	37

Условия измерений: 0,29 м³/с, 280 Па

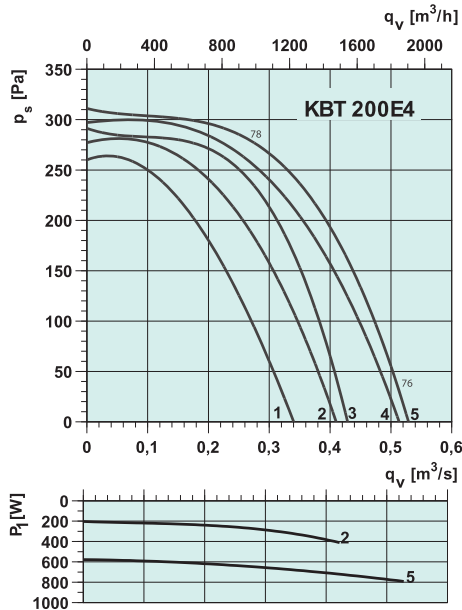

дБ(A)	Общ.	Октавные полосы частот, Гц							
		63	125	250	500	1k	2k	4k	8k
$L_{вх}$ на входе	78	-	76	72	69	65	63	59	55
$L_{вх}$ на выходе	80	-	78	74	71	67	65	61	57
$L_{вх}$ к окружению	60	-	58	54	51	47	45	41	37

Условия измерений: 0,29 м³/с, 280 Па

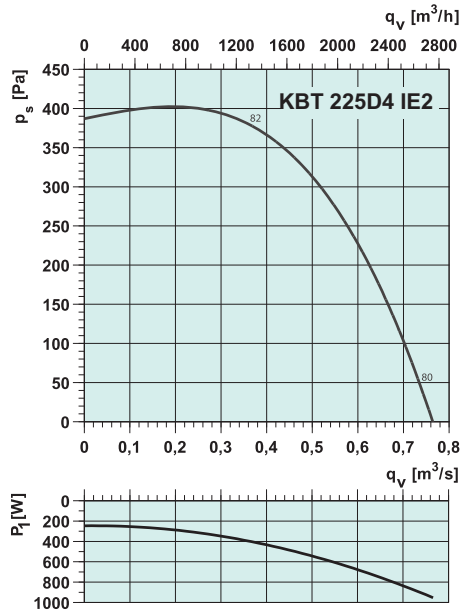

дБ(A)	Общ.	Октавные полосы частот, Гц							
		63	125	250	500	1k	2k	4k	8k
$L_{вх}$ на входе	82	-	80	76	73	69	67	63	59
$L_{вх}$ на выходе	84	-	82	78	75	71	69	65	61
$L_{вх}$ к окружению	64	-	62	58	55	51	49	45	41

Условия измерений: 0,37 м³/с, 382 Па

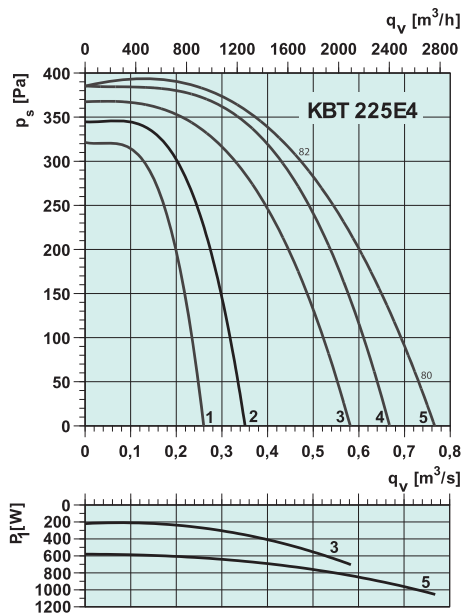

дБ(A)	Общ.	Октавные полосы частот, Гц							
		63	125	250	500	1k	2k	4k	8k
$L_{вх}$ на входе	82	-	80	76	73	69	67	63	59
$L_{вх}$ на выходе	84	-	82	78	75	71	69	65	61
$L_{вх}$ к окружению	64	-	62	58	55	51	49	45	41

Условия измерений: 0,49 м³/с, 285 Па

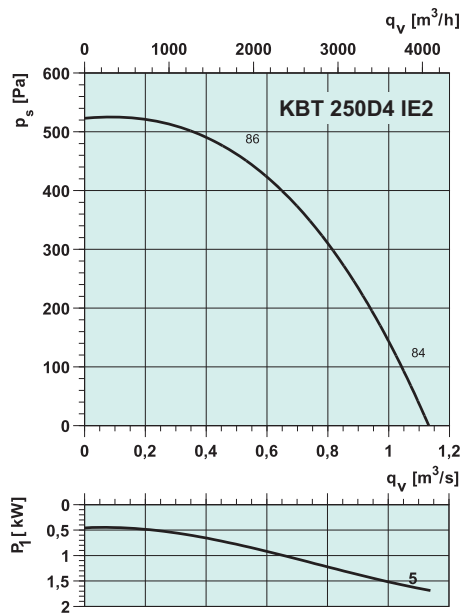

дБ(A)	Общ.	Октавные полосы частот, Гц							
		63	125	250	500	1k	2k	4k	8k
$L_{вх}$ на входе	86	-	84	80	77	73	71	67	63
$L_{вх}$ на выходе	88	-	86	82	79	75	73	69	65
$L_{вх}$ к окружению	68	-	66	62	59	55	53	49	45

Условия измерений: 0,67 м³/с, 400 Па

Центробежные вентиляторы

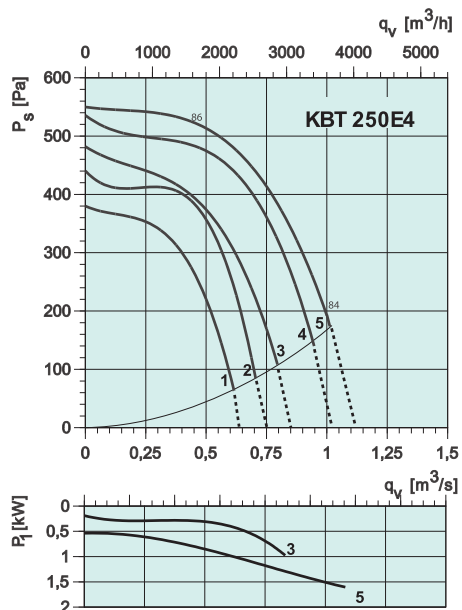

дБ(A)	Общ.	Октавные полосы частот, Гц							
		63	125	250	500	1k	2k	4k	8k
$L_{\text{вд}}$ на входе	86	-	84	80	77	73	71	67	63
$L_{\text{вд}}$ на выходе	88	-	86	82	79	75	73	69	65
$L_{\text{вд}}$ к окружению	68	-	66	62	59	55	53	49	45

Условия измерений: 0,56 м³/с, 500 Па

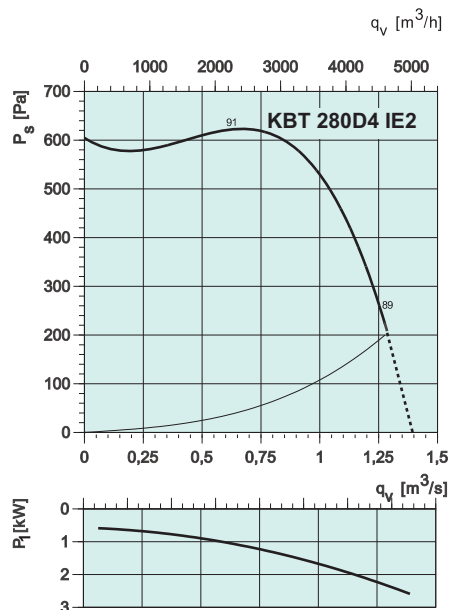

дБ(A)	Общ.	Октавные полосы частот, Гц							
		63	125	250	500	1k	2k	4k	8k
$L_{\text{вд}}$ на входе	89	-	87	83	80	76	74	70	66
$L_{\text{вд}}$ на выходе	91	-	89	85	82	78	76	72	68
$L_{\text{вд}}$ к окружению	71	-	69	65	62	58	56	52	46

Условия измерений: 0,60 м³/с, 630 Па

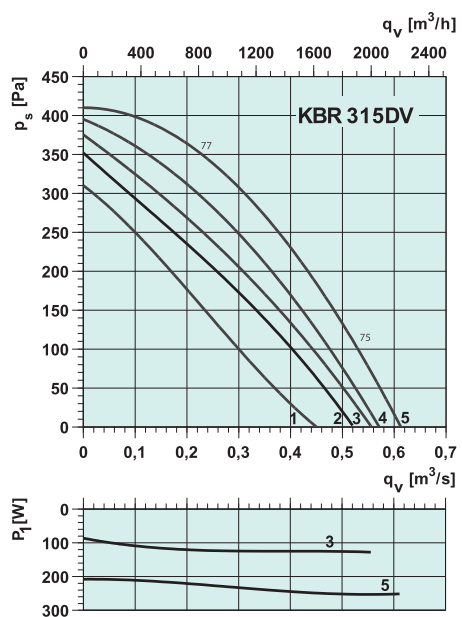

дБ(A)	Общ.	Октавные полосы частот, Гц							
		63	125	250	500	1k	2k	4k	8k
$L_{\text{вд}}$ на входе	77	-	75	74	69	67	63	57	54
$L_{\text{вд}}$ на выходе	79	-	77	76	71	68	65	59	56
$L_{\text{вд}}$ к окружению	59	-	57	56	51	49	45	39	36

Условия измерений: 0,38 м³/с, 250 Па

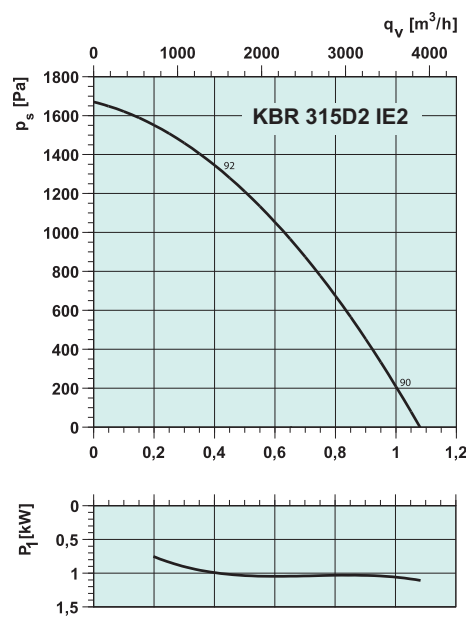

дБ(A)	Общ.	Октавные полосы частот, Гц							
		63	125	250	500	1k	2k	4k	8k
$L_{\text{вд}}$ на входе	92	-	90	89	84	82	78	72	69
$L_{\text{вд}}$ на выходе	94	-	92	91	86	84	80	74	71
$L_{\text{вд}}$ к окружению	74	-	72	71	66	64	60	54	51

Условия измерений: 0,46 м³/с, 1276 Па

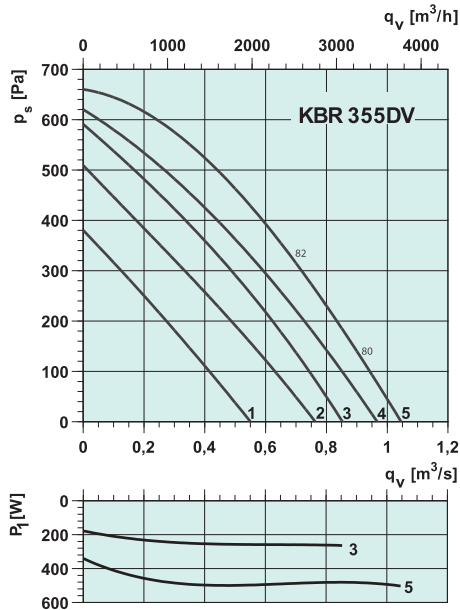

дБ(А)	Общ.	Октавные полосы частот, Гц							
		63	125	250	500	1k	2k	4k	8k
$L_{вх}$ на входе	82	-	80	79	74	72	68	62	-
$L_{вх}$ на выходе	84	-	82	81	76	74	70	64	-
$L_{вх}$ к окружению	64	-	62	61	56	54	50	44	-

Условия измерений: 0,69 м³/с, 320 Па

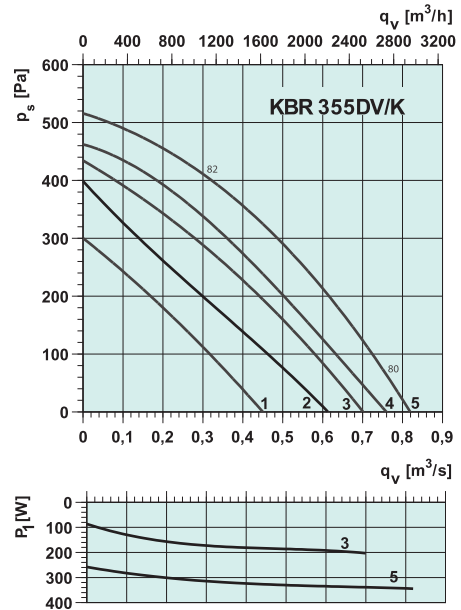

дБ(А)	Общ.	Октавные полосы частот, Гц							
		63	125	250	500	1k	2k	4k	8k
$L_{вх}$ на входе	84	81	78	76	72	69	67	63	59
$L_{вх}$ на выходе	86	83	80	78	74	71	69	65	61
$L_{вх}$ к окружению	66	63	60	58	54	51	49	45	41

Условия измерений: 0,69 м³/с, 320 Па

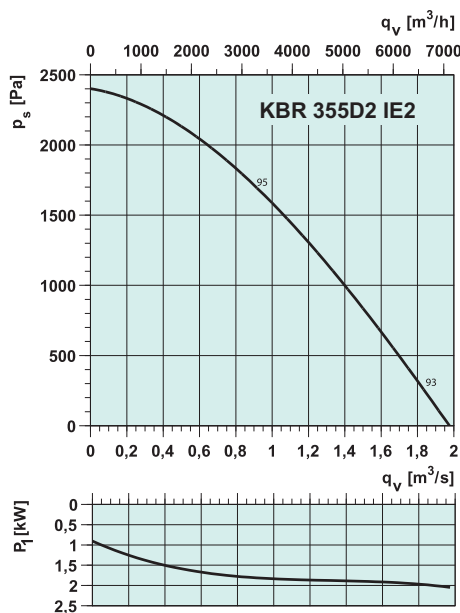

дБ(А)	Общ.	Октавные полосы частот, Гц							
		63	125	250	500	1k	2k	4k	8k
$L_{вх}$ на входе	95	-	93	92	87	85	81	75	72
$L_{вх}$ на выходе	97	-	95	94	89	87	83	77	74
$L_{вх}$ к окружению	77	-	75	74	69	67	63	57	54

Условия измерений: 0,83 м³/с, 1800 Па

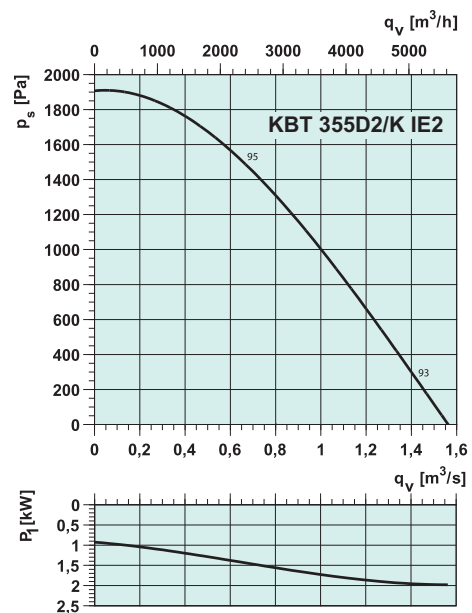

дБ(А)	Общ.	Октавные полосы частот, Гц							
		63	125	250	500	1k	2k	4k	8k
$L_{вх}$ на входе	89	72	73	78	87	77	78	74	70
$L_{вх}$ на выходе	94	71	75	83	90	88	85	78	73
$L_{вх}$ к окружению	69	40	49	53	61	65	63	60	56

Условия измерений: 0,776 м³/с, 1379 Па

Центробежные вентиляторы

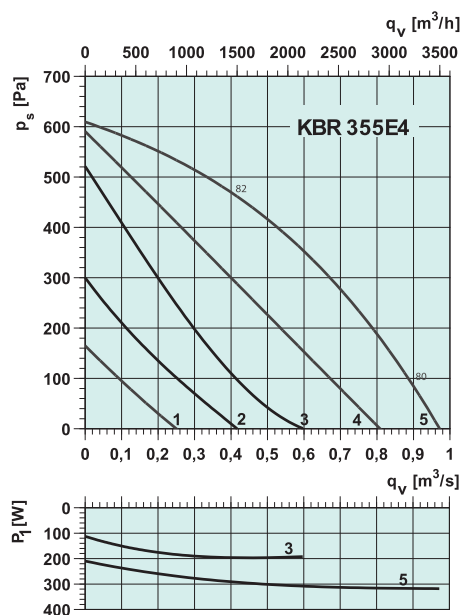

дБ(A)	Общ.	Октавные полосы частот, Гц							
		63	125	250	500	1k	2k	4k	8k
$L_{вд}$ на входе	82	-	80	79	74	72	68	62	59
$L_{вд}$ на выходе	84	-	82	81	76	74	70	64	61
$L_{вд}$ к окружению	64	-	62	61	56	54	50	44	41

Условия измерений: 0,42 м³/с, 465 Па

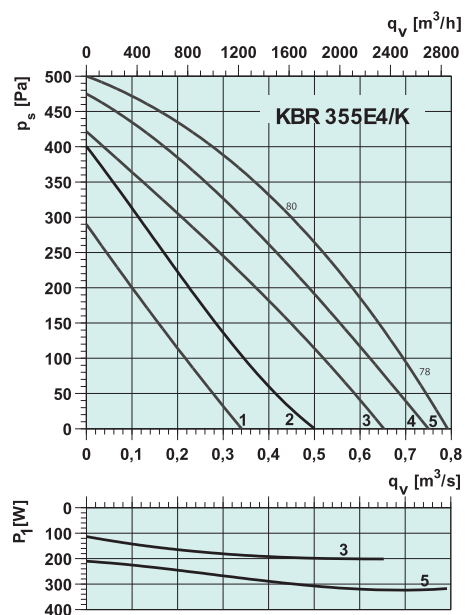

дБ(A)	Общ.	Октавные полосы частот, Гц							
		63	125	250	500	1k	2k	4k	8k
$L_{вд}$ на входе	80	-	78	74	71	67	65	61	57
$L_{вд}$ на выходе	82	-	80	76	73	69	67	63	59
$L_{вд}$ к окружению	62	-	60	56	53	49	47	43	39

Условия измерений: 0,42 м³/с, 320 Па

Реализованные проекты



Вентилятор КВТ, Терме Эрдинг, Германия

