

Центробежные вентиляторы

CKS



- Откидная дверца для обслуживания
- Регулирование скорости
- Встроенные термодатчики
- Установка в любом положении

Откидная дверца упрощает чистку и ремонт. Не требуют техобслуживания и надежны в работе.

Вентиляторы CKS отличаются простотой монтажа. Вентиляторы данной серии оснащены рабочим колесом с загнутыми назад лопатками и двигателями с внешним ротором. Корпус изготовлен из оцинкованной листовой стали.

Для защиты двигателя от перегрева вентиляторы оснащены встроенными термодатчиками с выводами для подключения к внешнему устройству защиты двигателя.

ЭЛЕКТРИЧЕСКИЕ ПРИНАДЛЕЖНОСТИ



S-ET с. 314



RTRE с. 294



REU с. 294



REE с. 295



RTRD/RTRDU с. 295



STDT с. 315

БЫСТРЫЙ ПОДБОР

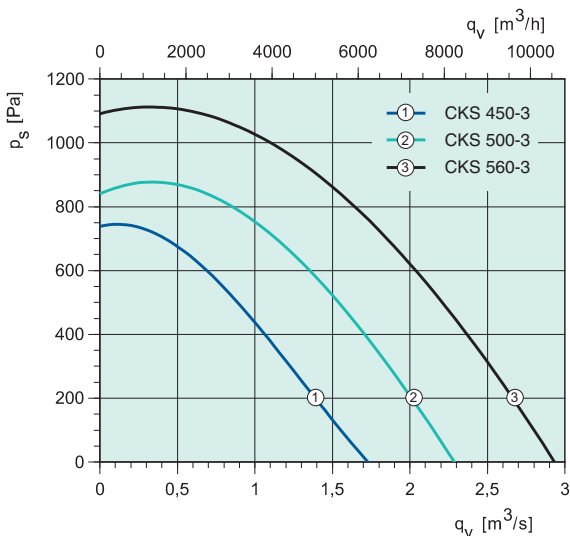
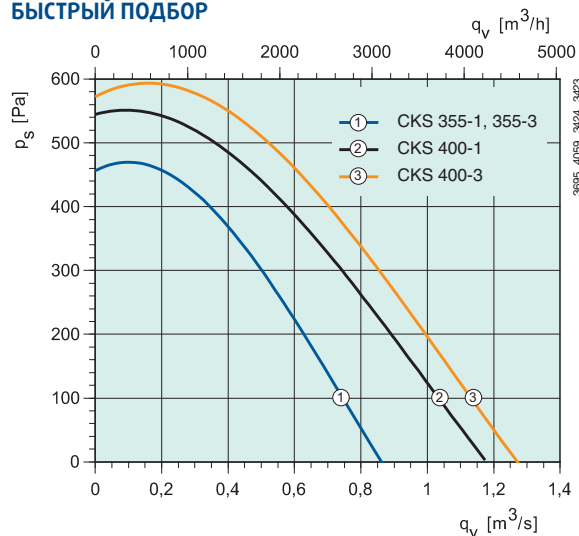

ТЕХНИЧЕСКИЕ ДАННЫЕ

Артикул		1518	1519	1520	1521	1522	1523	1524
CKS		355-1	355-3	400-1	400-3	450-3	500-3	560-3
Напряжение/частота	В/50 Гц	230~	400 3~	230~	400 3~	400 3~	400 3~	400 3~
Мощность	Вт	410	353	611	687	1048	1726	2801
Ток	А	1,96	0,73	2,77	1,6	1,88	3,34	4,86
Макс. расход воздуха	м³/ч	3125	3082	4248	4572	6300	8352	10728
Частота вращения	мин⁻¹	1356	1380	1314	1404	1333	1393	1360
Макс. темп. перемещаемого воздуха, °С	°С	70	70	70	70	70	66	70
“ при регулировании скорости	°С	70	70	70	70	68	62	70
Уровень звукового давления на расст. 3 м	дБ(А)	54	50	56	48	60	65	68
Масса	кг	26,4	25,2	33	32,6	43,6	60,6	74,1
Класс изоляции двигателя		F	F	F	F	F	F	F
Класс защиты двигателя		IP 54	IP 54	IP 54	IP 54	IP 54	IP 54	IP 54
Емкость конденсатора	мкФ	8	–	14	–	–	–	–
Тип термозащиты		S-ET 10	STDT 16	S-ET 10	STDT 16	STDT 16	STDT 16	STDT 16
Регулирование скорости, пять ступеней	Трансформатор	RTRE 3	RTRD 2	RTRE 3	RTRD 2	RTRD 4	RTRD 4	RTRD 7
Регулирование скорости, пять ступеней, 2 режима скорости	Трансформатор	REU 3	RTRDU 2	REU 3	RTRDU 2	RTRDU 4	RTRDU 4	RTRDU 7
Регулирование скорости, плавное	Тиристор	REE 4	–	REE 4	–	–	–	–
Схема подключения, с. 362–371		6	8	6	8	8	8	8

РАЗМЕРЫ, мм

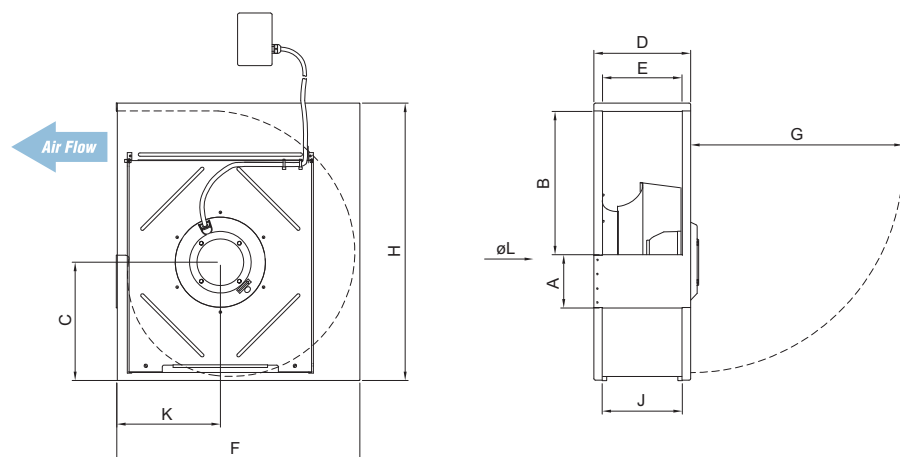

CKS	A	B	C	D	E	F	G	H	J	K	øL
355	135	342	283	243	193	590	530	668	196	250	329
400	148	383	317	266	216	658	530	748	219	283	370
450	160	432	355	294	244	734	650	837	247	312	415
500	180	482	393	317	267	810	650	926	270	343	469
560	197	542	440	342	292	900	650	1033	295	380	515

ПРИНАДЛЕЖНОСТИ



ISE с. 343



LDC с. 320



USE с. 343

Центробежные вентиляторы

РАБОЧАЯ ХАРАКТЕРИСТИКА

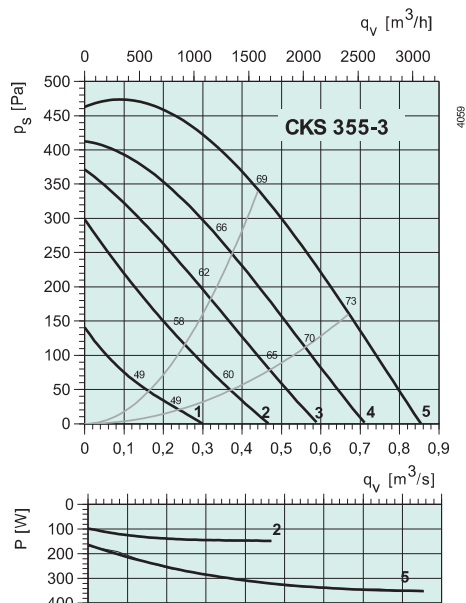
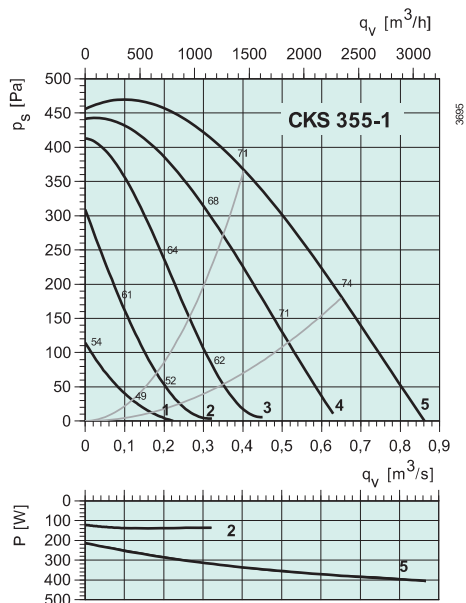

дБ(A)	Общ.	Октавные полосы частот, Гц							
		63	125	250	500	1k	2k	4k	8k
L_{wA} на входе	71	45	60	65	65	64	61	55	52
L_{wA} на выходе	72	46	58	66	66	66	63	54	49
L_{wA} к окружению	61	32	46	58	52	54	50	42	33
При наличии LDC 355-900									
L_{wA} на входе	62	45	57	59	52	46	51	49	45
L_{wA} на выходе	63	46	55	60	53	48	53	48	42
Условия измерений: 0,399 м³/с, 375 Па									

дБ(A)	Общ.	Октавные полосы частот, Гц							
		63	125	250	500	1k	2k	4k	8k
L_{wA} на входе	69	44	58	63	64	62	60	58	55
L_{wA} на выходе	73	44	57	68	67	66	63	54	45
L_{wA} к окружению	57	25	41	53	48	51	48	41	33
При наличии LDC 355-900									
L_{wA} на входе	61	44	55	57	51	44	50	52	48
L_{wA} на выходе	64	44	54	62	54	48	53	48	38
Условия измерений: 0,435 м³/с, 345 Па									

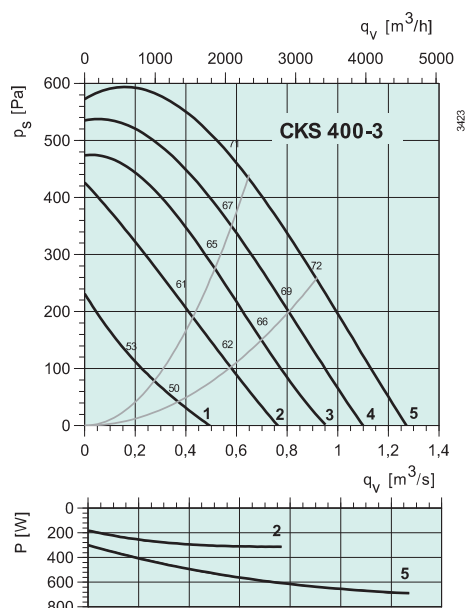
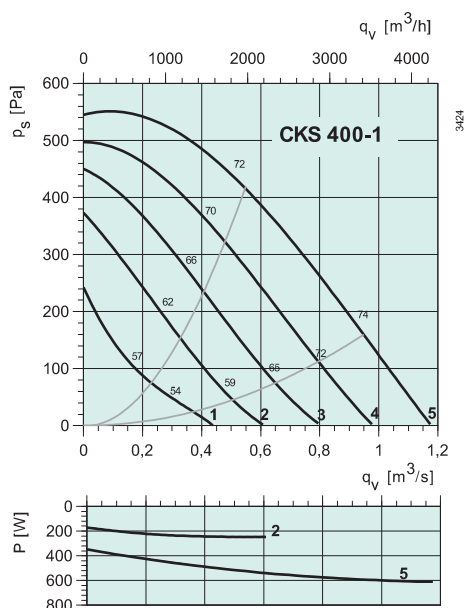

дБ(A)	Общ.	Октавные полосы частот, Гц							
		63	125	250	500	1k	2k	4k	8k
L_{wA} на входе	72	49	63	66	67	65	64	58	54
L_{wA} на выходе	76	45	65	71	71	69	65	60	58
L_{wA} к окружению	63	38	47	59	55	56	54	42	37
При наличии LDC 400-900									
L_{wA} на входе	66	48	60	61	57	52	57	53	48
L_{wA} на выходе	69	44	62	66	61	56	58	55	52
Условия измерений: 0,511 м³/с, 438 Па									

дБ(A)	Общ.	Октавные полосы частот, Гц							
		63	125	250	500	1k	2k	4k	8k
L_{wA} на входе	71	41	60	65	66	62	60	52	42
L_{wA} на выходе	77	48	61	72	72	71	67	59	52
L_{wA} к окружению	55	15	37	50	50	49	46	30	12
При наличии LDC 400-900									
L_{wA} на входе	64	40	57	60	56	49	53	47	36
L_{wA} на выходе	70	47	58	67	62	58	60	54	46
Условия измерений: 0,552 м³/с, 491 Па									

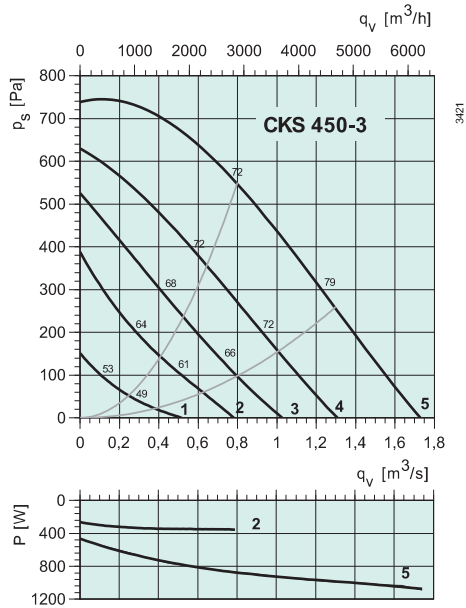

дБ(A)	Общ.	Октавные полосы частот, Гц							
		63	125	250	500	1k	2k	4k	8k
L_{wA} на входе	72	42	62	65	67	65	64	56	46
L_{wA} на выходе	79	51	64	72	74	73	69	62	57
L_{wA} к окружению	67	28	48	64	60	59	56	44	33

Условия измерений: 0,798 м³/с, 548 Па

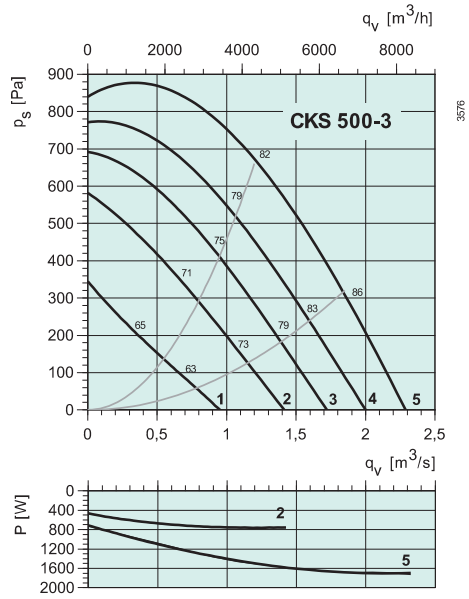

дБ(A)	Общ.	Октавные полосы частот, Гц							
		63	125	250	500	1k	2k	4k	8k
L_{wA} на входе	82	55	69	74	78	74	73	66	58
L_{wA} на выходе	87	56	68	81	83	81	76	72	61
L_{wA} к окружению	72	33	56	61	68	67	63	51	41

Условия измерений: 1,21 м³/с, 672 Па

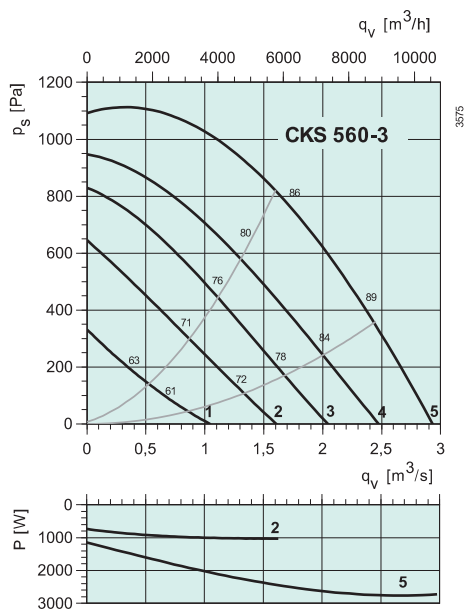

дБ(A)	Общ.	Октавные полосы частот, Гц							
		63	125	250	500	1k	2k	4k	8k
L_{wA} на входе	86	61	72	80	81	78	77	71	63
L_{wA} на выходе	89	65	72	83	83	84	79	72	63
L_{wA} к окружению	75	37	58	71	67	69	65	56	48

Условия измерений: 1,76 м³/с, 761 Па