

Общие сведения

Пластиковые вентиляторы для агрессивных сред

Эти прочные пластиковые вентиляторы разработаны для удаления воздуха, содержащего загрязнения и агрессивные газы. Типичные области применения – лаборатории в медицинских или фармацевтических учреждениях, пищевая или химическая промышленность.

Радиальный вентилятор одностороннего всасывания PRF

Корпус

Стандартный корпус выполняется из полиэтилена, водонепроницаемый, диаметр патрубков – от 125 до 250 мм. Направление подачи воздуха можно изменять. Стандартная конфигурация – LG270 (представлена на иллюстрации).

Стойка двигателя

Стальная с порошковым покрытием.

Крыльчатка

Крыльчатка одностороннего всасывания из полипропилена.

Двигатели

Двигатели расположены вне потока перемещаемой среды, оборудованы термисторами или термодатчиками, которые необходимо подключить к реле тепловой защиты двигателя.



PRF 254

*Пластиковый вентилятор:
до 6588 м³/ч, колесо с загнутыми вперед лопатками,
одно- или трехфазный.*

Пример монтажа

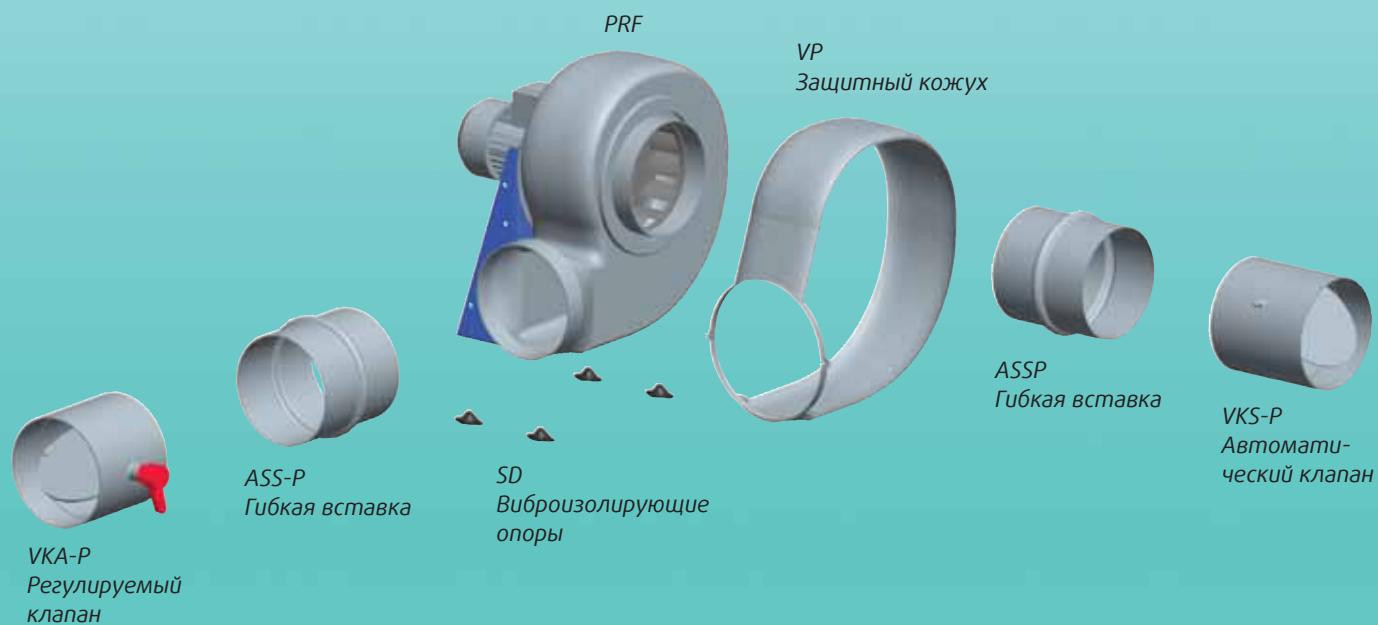

Вентиляторы для агрессивных сред

PRF



- Температура перемещаемого воздуха от -15 до +70 °С
- Полипропиленовое рабочее колесо одностороннего всасывания с аэродинамическими лопатками
- Опора из оцинкованной стали с порошковым покрытием
- Конфигурация корпуса легко изменяется
- Дополнительные монтажные принадлежности: соединения, клапаны, защитный кожух

PRF – это вытяжные вентиляторы для агрессивных сред. Они предназначены для удаления коррозионно активных газов и воздуха, загрязненного агрессивными примесями. Типичные области применения – медицинские учреждения, пищевая, электротехническая или химическая промышленность.

Корпус вентилятора изготовлен из стойкого к УФ полиэтилена абсолютно водонепроницаем, диаметр соединений – от 125 до 250 мм. Корпус легко можно повернуть в требуемое положение (стандартная конфигурация – LG270, см. рисунок).

ЭЛЕКТРИЧЕСКИЕ ПРИНАДЛЕЖНОСТИ



REU с. 294



RTRE с. 294



REV с. 313



S-ET с. 314

БЫСТРЫЙ ПОДБОР

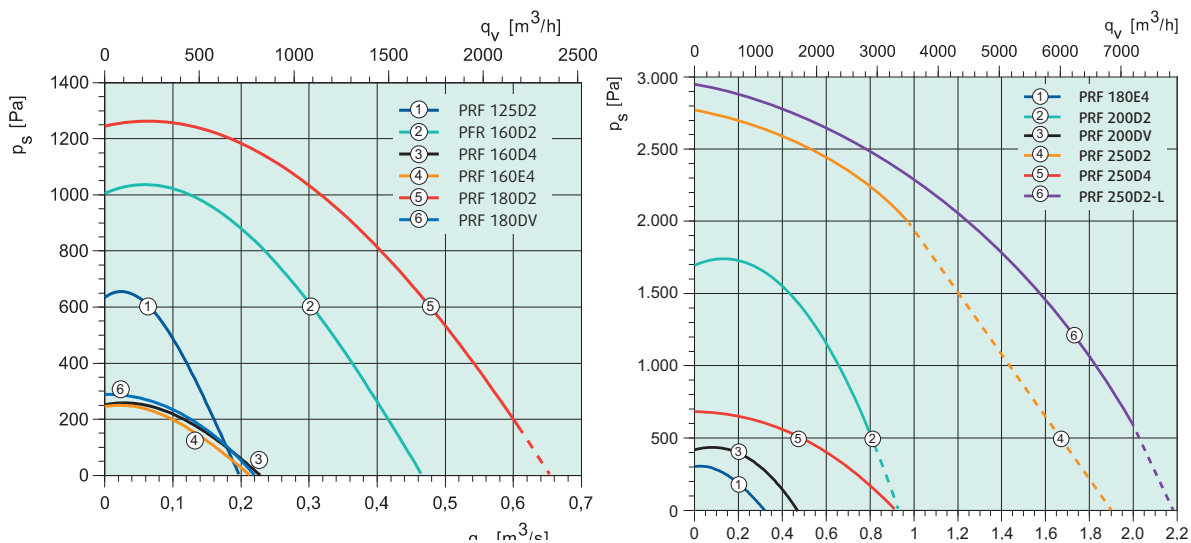

ТЕХНИЧЕСКИЕ ДАННЫЕ

Артикул		31525	33562	31495	31545	33563	31497
PRF		125D2	160D2 IE2	160D4	160E4	180D2 IE2	180DV
Напряжение/частота	В/50 Гц	400 3~	400 3~	400 3~	230~	400 3~	400 3~
Мощность	Вт	250	750	142	171	1100	229
Ток	А	0,579	1,68	0,571	0,75	2,37	1,01
Макс. расход воздуха	м³/ч	709	1670	821	767	2286	1152
Частота вращения	мин⁻¹	2806	2825	1467	1427	2825	1365
Макс. темп. перемещаемого воздуха, °С	°С	70	70	70	70	70	70
“ при регулировании скорости	°С	70	70	–	–	70	70
Уровень звукового давления на расст. 3 м	дБ(А)	59	67	50	46	69	49
Масса	кг	9	13	14	14	19	14
Класс изоляции двигателя	F	F	F	F	F	F	F
Класс защиты двигателя	IP 55	IP 55	IP 55	IP 54	IP 55	IP 55	IP 54
Емкость конденсатора	мкФ	–	–	–	6	–	–
Тип термозащиты	–	–	–	–	S-ET 10	–	STDT 16
Регулирование скорости, пять ступеней	Трансформатор	–	–	–	RTRE 1,5	–	RTRD 2
Регулирование скорости, пять ступеней, 2 режима скорости	Трансформатор	–	–	–	REU 1,5	–	RTRDU 2
Схема подключения, с. 362–371		13b Y	13b Y	13b Y	21	13b Y	13b D

РАЗМЕРЫ, мм

ПРИНАДЛЕЖНОСТИ

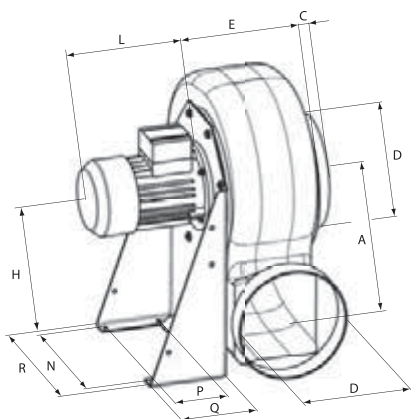

PRF	A	C	øD	E	H	L	N	P	Q	R
125D2	140	40	125	150	250	195	200	100	140	235
160D2	183	40	160	180	310	210	255	100	140	290
160D4/E4	183	40	160	180	310	190	255	100	140	290
180D2	208	40	180	190	350	230	277	120	190	320
180E4/DV	208	40	180	190	350	190	277	120	190	320
200D2	240	40	200	200	410	245	320	150	230	355
200DV	240	40	200	200	410	210	320	150	230	355
250D2	290	40	250	240	495	340	330	170	250	370
250DV	290	40	250	240	495	230	330	170	250	370



Артикул		31564	33564	31499	33566	33565
PRF		180E4	200D2 IE2	200DV	250D2 IE2	250D4 IE2
Напряжение/частота	В/50 Гц	230~	400 3~	400 3~	400 3~	400 3~
Мощность	Вт	140	1500	250	4000	750
Ток	А	1,11	3,16	0,95	7,64	1,78
Макс. расход воздуха	м³/ч	1152	3373	1692	6588	3280
Частота вращения	мин⁻¹	1365	2840	1413	2890	1400
Макс. темп. перемещаемого воздуха, °C	°C	70	70	70	70	70
“ при регулировании скорости	°C	70	70	70	70	70
Уровень звукового давления на расст. 3 м	дБ(А)	49	74	60	86	66
Масса	кг	14	34	34	49	46
Класс изоляции двигателя	F	F	F	F	F	F
Класс защиты двигателя	IP 54	IP 55	IP 54	IP 55	IP 54	
Емкость конденсатора	мкФ	6	–	–	–	–
Тип термозащиты	S-ET 10	–	STDT 16	–	–	
Регулирование скорости, пять ступеней	Трансформатор	RTRE 1,5	–	RTRD 2	–	–
Регулирование скорости, пять ступеней, 2 режима скорости	Трансформатор	REU 1,5	–	RTRDU 2	–	–
Схема подключения, с. 362–371		21	13b Y	13b D	13b D	13b D

Вентиляторы для агрессивных сред

РАБОЧАЯ ХАРАКТЕРИСТИКА

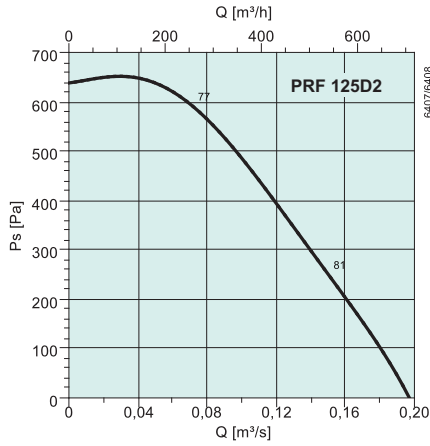

дБ(А)	Общ.	Октавные полосы частот, Гц							
		63	125	250	500	1k	2k	4k	8k
$L_{вд}$ на входе	77	69	61	74	70	68	62	55	48
$L_{вд}$ на выходе	80	71	68	77	74	69	62	58	48
$L_{вд}$ к окружению	66	48	25	52	59	64	55	48	39

Условия измерений: 0,0725 м³/с, 589 Па

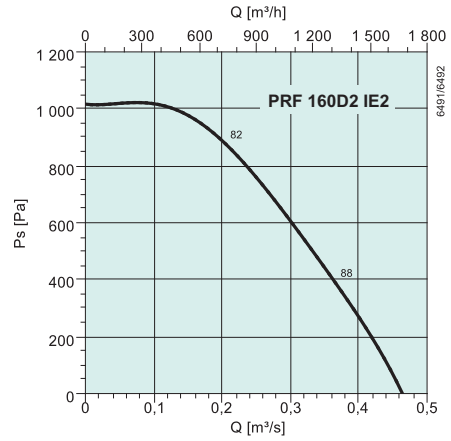

дБ(А)	Общ.	Октавные полосы частот, Гц							
		63	125	250	500	1k	2k	4k	8k
$L_{вд}$ на входе	82	71	73	76	76	75	68	60	53
$L_{вд}$ на выходе	87	73	77	83	82	78	74	68	60
$L_{вд}$ к окружению	74	53	45	68	70	67	63	53	45

Условия измерений: 0,205 м³/с, 877 Па

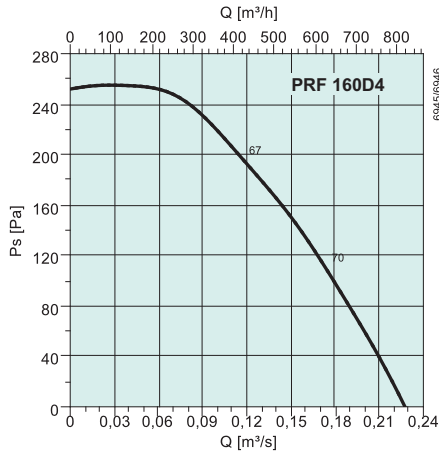

дБ(А)	Общ.	Октавные полосы частот, Гц							
		63	125	250	500	1k	2k	4k	8k
$L_{вд}$ на входе	67	57	59	63	59	53	51	42	33
$L_{вд}$ на выходе	70	58	64	66	62	55	51	43	34
$L_{вд}$ к окружению	57	17	25	53	52	44	48	38	29

Условия измерений: 0,118 м³/с, 196 Па

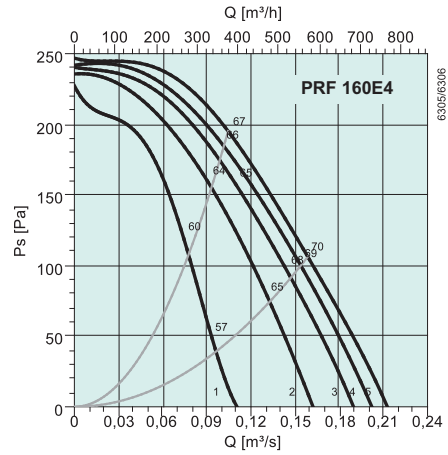

дБ(А)	Общ.	Октавные полосы частот, Гц							
		63	125	250	500	1k	2k	4k	8k
$L_{вд}$ на входе	67	63	62	58	57	53	49	41	33
$L_{вд}$ на выходе	67	55	59	64	62	56	51	43	34
$L_{вд}$ к окружению	53	32	40	43	48	47	45	35	31

Условия измерений: 0,104 м³/с, 195 Па

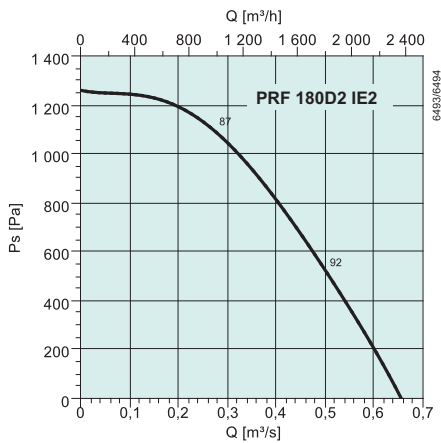

дБ(А)	Общ.	Октавные полосы частот, Гц							
		63	125	250	500	1k	2k	4k	8k
$L_{вд}$ на входе	87	78	81	80	81	80	73	67	61
$L_{вд}$ на выходе	91	70	86	85	85	83	78	71	63
$L_{вд}$ к окружению	74	68	46	60	69	69	62	53	47

Условия измерений: 0,274 м³/с, 1093 Па

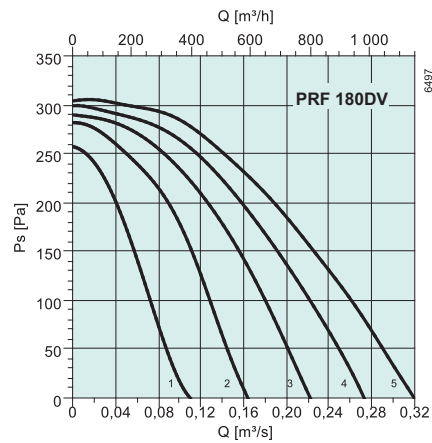

дБ(А)	Общ.	Октавные полосы частот, Гц							
		63	125	250	500	1k	2k	4k	8k
$L_{вд}$ на входе	70	53	67	62	62	58	54	48	41
$L_{вд}$ на выходе	73	54	70	67	66	60	58	49	41
$L_{вд}$ к окружению	56	32	34	45	54	49	46	37	34

Условия измерений: 0,17 м³/с, 221 Па

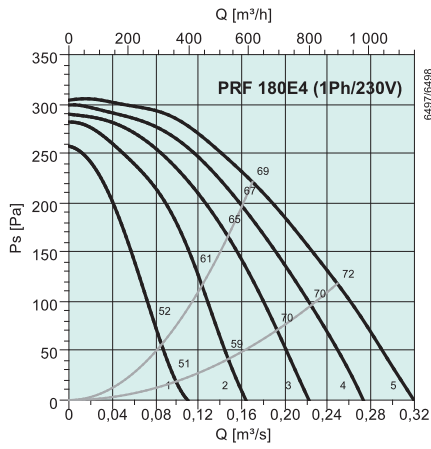

дБ(А)	Общ.	Октавные полосы частот, Гц							
		63	125	250	500	1k	2k	4k	8k
$L_{\text{вд}}$ на входе	69	52	66	61	61	58	54	47	41
$L_{\text{вд}}$ на выходе	73	53	70	66	66	60	58	49	41
$L_{\text{вд}}$ к окружению	56	32	34	45	54	49	46	37	34

Условия измерений: 0,17 м³/с, 221 Па

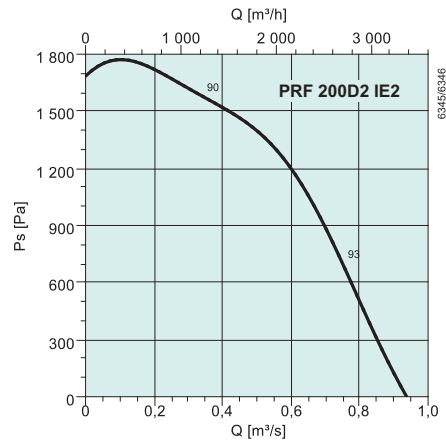

дБ(А)	Общ.	Октавные полосы частот, Гц							
		63	125	250	500	1k	2k	4k	8k
$L_{\text{вд}}$ на входе	90	83	78	81	85	84	81	74	67
$L_{\text{вд}}$ на выходе	93	85	86	85	87	85	83	74	65
$L_{\text{вд}}$ к окружению	81	77	47	63	74	75	72	63	55

Условия измерений: 0,345 м³/с, 1576 Па

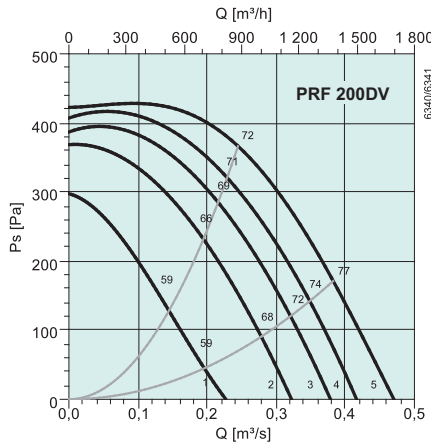

дБ(А)	Общ.	Октавные полосы частот, Гц							
		63	125	250	500	1k	2k	4k	8k
$L_{\text{вд}}$ на входе	77	59	66	70	72	70	65	58	51
$L_{\text{вд}}$ на выходе	74	58	69	69	68	63	61	51	42
$L_{\text{вд}}$ к окружению	67	32	38	54	65	58	54	48	43

Условия измерений: 0,383 м³/с, 171 Па

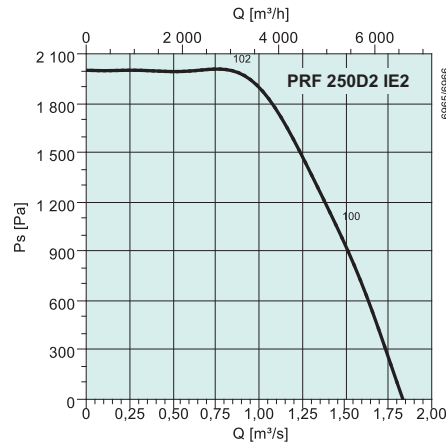

дБ(А)	Общ.	Октавные полосы частот, Гц							
		63	125	250	500	1k	2k	4k	8k
$L_{\text{вд}}$ на входе	102	91	92	96	96	93	92	87	78
$L_{\text{вд}}$ на выходе	102	86	96	96	96	94	93	85	75
$L_{\text{вд}}$ к окружению	95	69	82	90	89	88	86	83	73

Условия измерений: 0,824 м³/с, 2002 Па

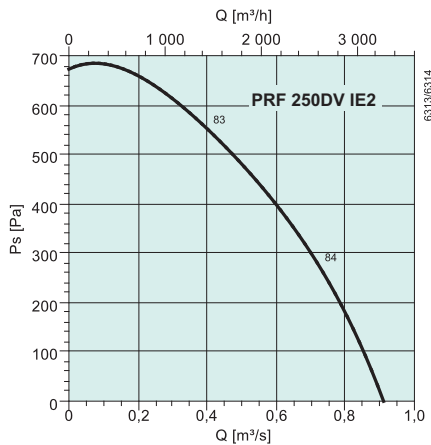

дБ(А)	Общ.	Октавные полосы частот, Гц							
		63	125	250	500	1k	2k	4k	8k
$L_{\text{вд}}$ на входе	83	76	75	72	77	76	73	65	56
$L_{\text{вд}}$ на выходе	87	83	78	77	77	76	76	64	55
$L_{\text{вд}}$ к окружению	73	47	51	60	66	71	65	58	44

Условия измерений: 0,406 м³/с, 548 Па

Вентиляторы для агрессивных сред

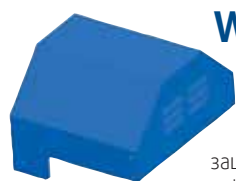

WSD-PRF

Кожух для двигателя

Дополнительная защита двигателя от атмосферных воздействий для вентиляторов наружной установки. Выполнен из стойкого к морской воде алюминия, RAL 5015.

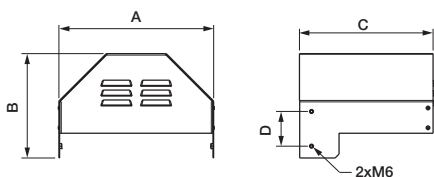

WSD-PRF	A	B	C	D
125	228	173,5	210	60
160	283	201	270	60
180	313	211	270	70
200	348	218,5	300	70
250	287	228,5	350	70



VKS-P

Автоматический воздушный клапан для PRF

Автоматический клапан из полипропилена.

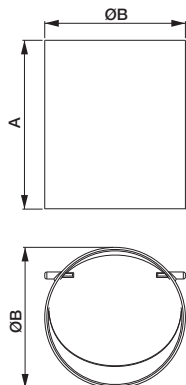

VKS-P	A	ØB
125	205	125
160	240	160
180	260	180
200	280	200
250	330	250



ASS-P

Гибкая вставка для PRF

Гибкая вставка из ПВХ.

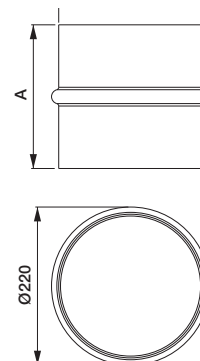

ASS-P	A	ØB
125	155	125
160	155	160
180	155	180
200	155	200
250	155	250



VKA-P

Регулируемый воздушный клапан для PRF

Автоматический клапан из полипропилена.

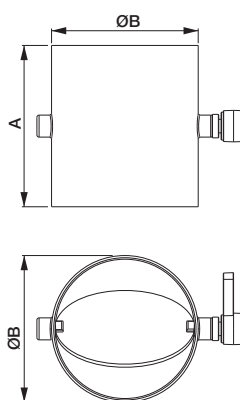

VKA-P	A	ØB
125	120	125
160	120	160
180	120	180
200	120	200
250	120	250



SD-PRF

Виброизолирующая опора для PRF

(4 штуки)

Резиновые антивибрационные опоры.

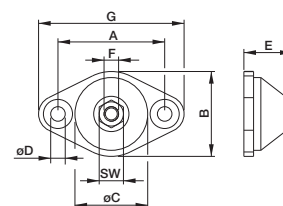

SD-PRF	A	B	øC	øD	E
125	45	35	30	6	20
160-250	70	50	45	9	32

F	G	SW
M6	60	11
M10	90	17



VP

Защитный кожух для PRF

Защитный кожух выполнен из ПВХ, хомут – из нержавеющей стали.

Размер кожуха определяется размером PRF.